

2-M4タップ深さ8
本体固定に利用可

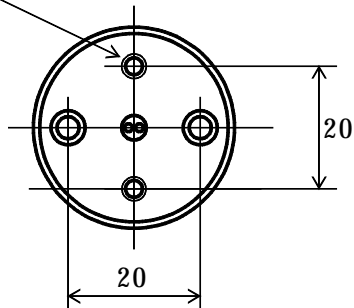

一般仕様ハロゲンスポットヒータ

構成はミラー部とランプ部からなる

ランプはランプベースに無機接着剤で固定されており、電線類はシリコンゴム-ガラスクロス被覆となる。

開放状態でも定格電圧で連続点灯するとボディ温度は 230℃に達する。

耐熱温度は約 180℃なので、強制冷却または点灯電圧か点灯時間の制限が必要。

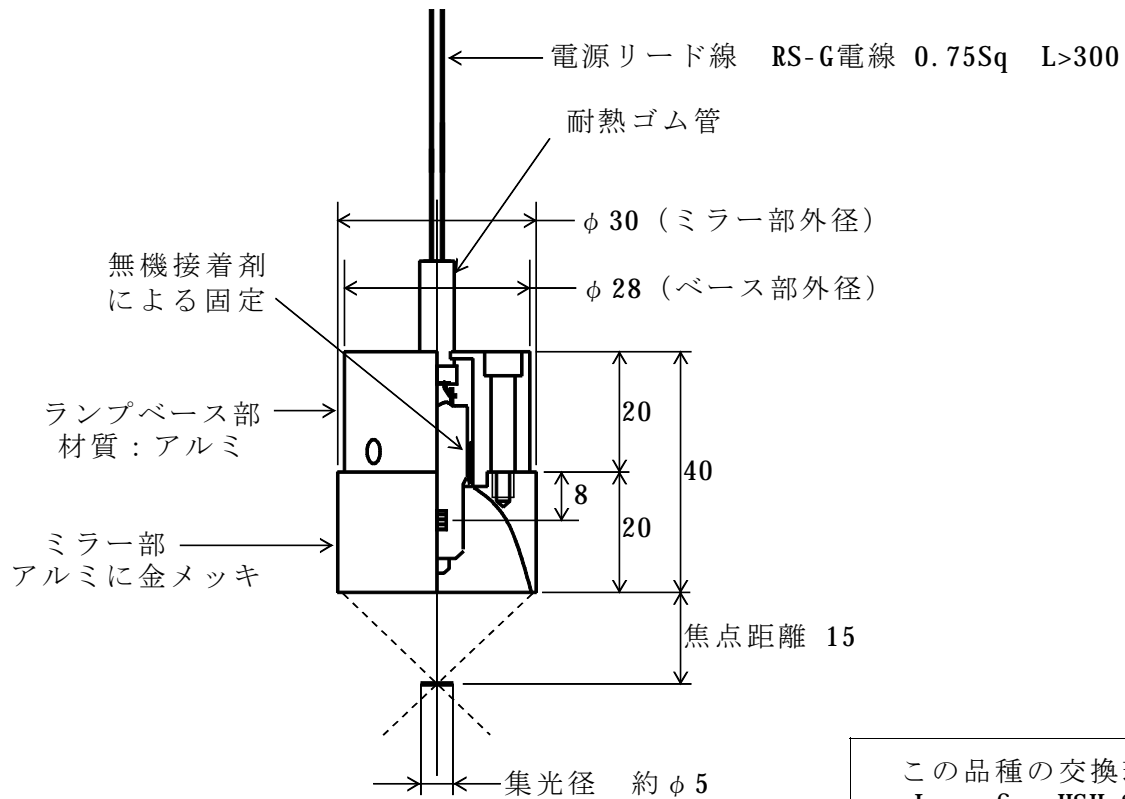

この品種の交換球は
Lamp for HSH-30

電力	75w ± 8%
電圧	24v
品番	
形式	HSH-30/f15/24v-75w
品名	ハロゲンスポットヒータ

F i n t e c h

作成年月日	2005年 02月14日	承認	検図	製図
変更日	変更内容			印

2-M4タップ深さ8
本体固定に利用可

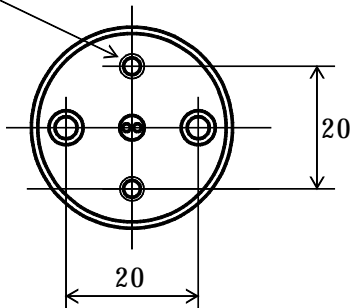

クリーン仕様ハロゲンスポットヒータ
構成はミラー部とランプ部からなる。

ランプの固定に無機接着剤を使わず、
その他の部分も接着剤の使用を最小限
にしているため、クリーンルームや真
空中での使用に適する。

テフロン電線を使用しているため、耐
熱限界を超えるとテフロンが融けてシ
ョートなどの重篤なトラブルを起こす
場合があるので取扱に注意。

開放状態でも定格電圧で連続点灯する
とボディ温度は 250℃に達する。

耐熱温度は約 180℃なので、強制冷却
または点灯電圧か点灯時間の制限が必
要。

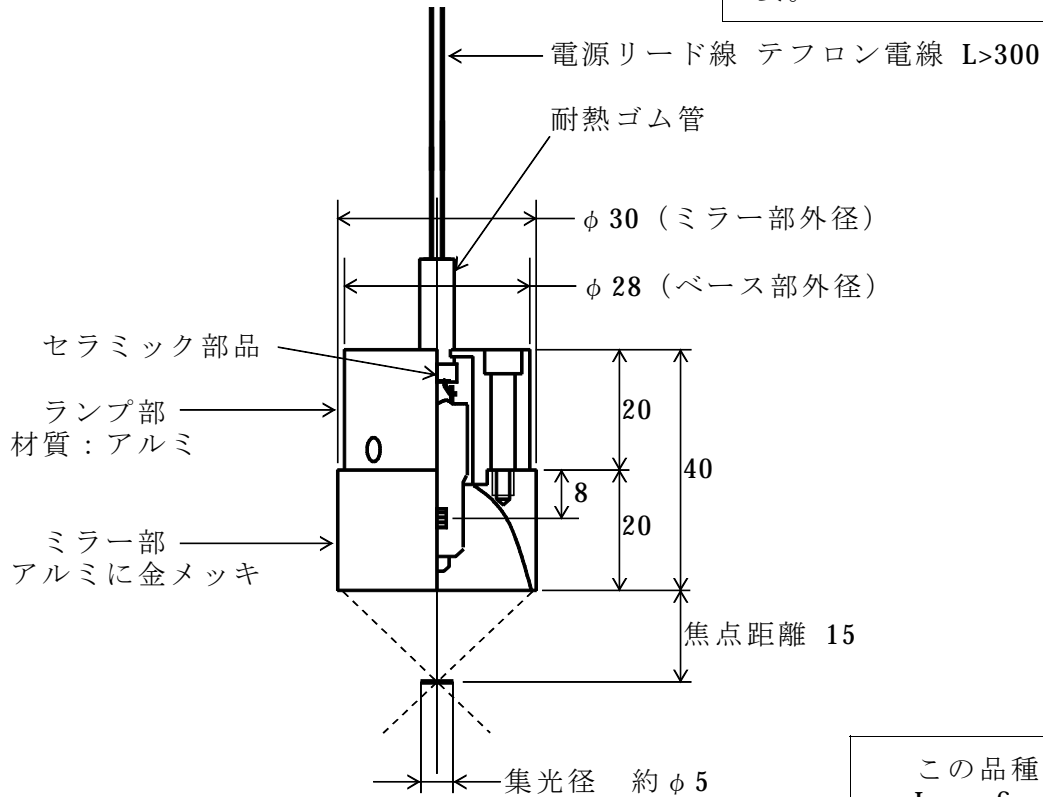

この品種の交換球は
Lamp for HSH-30/CL

電力	7.5 w ± 8 %
電圧	2.4 v
品番	
形式	HSH- φ 30/f15/CL/24-75
品名	ハロゲンスポットヒータ

F i n t e c h

作成 年月日	2004年 05月14日	承認	検 図	製 図	印
変更日	変更内容				印

ハロゲンスポットヒータ
(前面ガラス付)

一般仕様とクリーン仕様の選択可
両者の違いはHSH-30タイプ参照。

一般仕様 HSH-35/f15/24-75
クリーン仕様 HSH-35/f15/CL/24-75

開放状態でも定格電圧で連続点灯するとボディ温度は 230℃に達する。

耐熱温度は約 180℃なので、強制冷却または点灯電圧か点灯時間の制限が必要。

2-M4タップ深さ8
本体固定に利用可

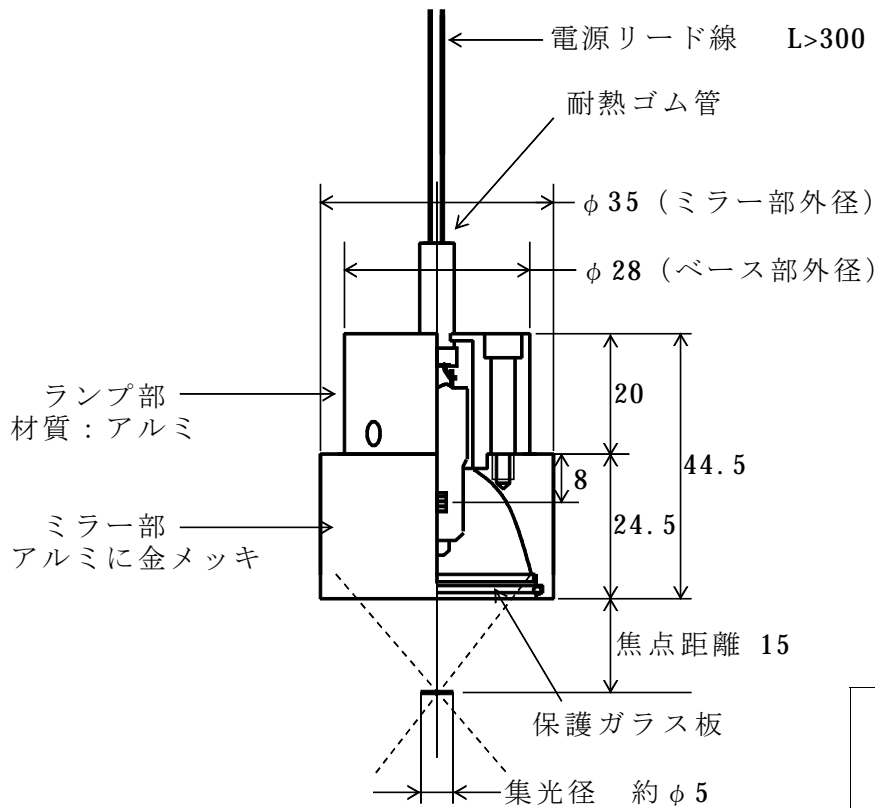
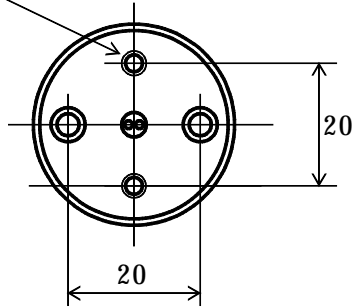

この品種の交換球は
Lamp for HSH-30(共用)
Lamp for HSH-30/CL(共用)

電力	7.5 w ± 8 %
電圧	24 v
品番	
形式	HSH-35/f15/24-75
品名	ハロゲンスポットヒータ

F i n t e c h

作成年月日	2004年 05月14日	承認	検図	製図	印
変更日	変更内容				印

2-M4タップ深さ8
本体固定に利用可

2-M3×20mmでミラー部に取付け

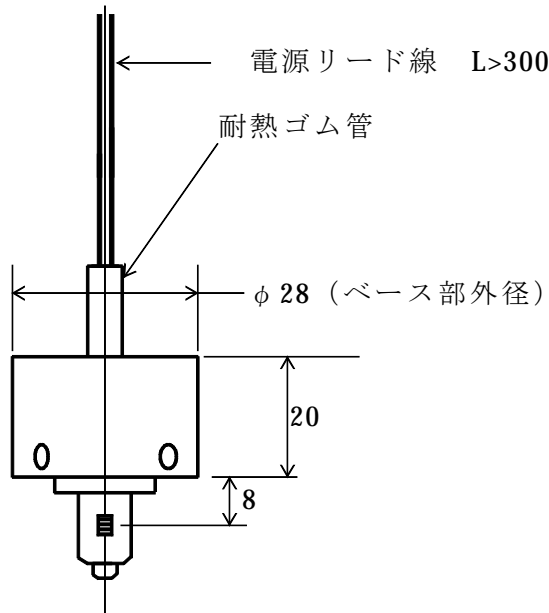
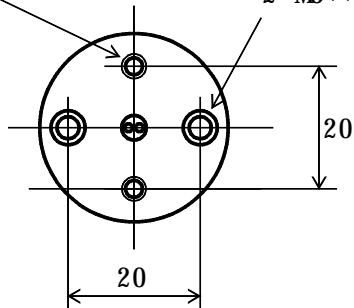

HSH-30とHSH-35 共用

一般仕様 Lamp for HSH-30
クリーン Lamp for HSH-30/CL

電力	75w ± 8%
電圧	24v
品番	
形式	Lamp for HSH-30(/CL)
品名	HSH-30用交換球

F i n t e c h

変更日	変更内容				印

作成 年月日	2005年 02月14日	承認		検 図		製 図	
-----------	-----------------	----	--	--------	--	--------	--

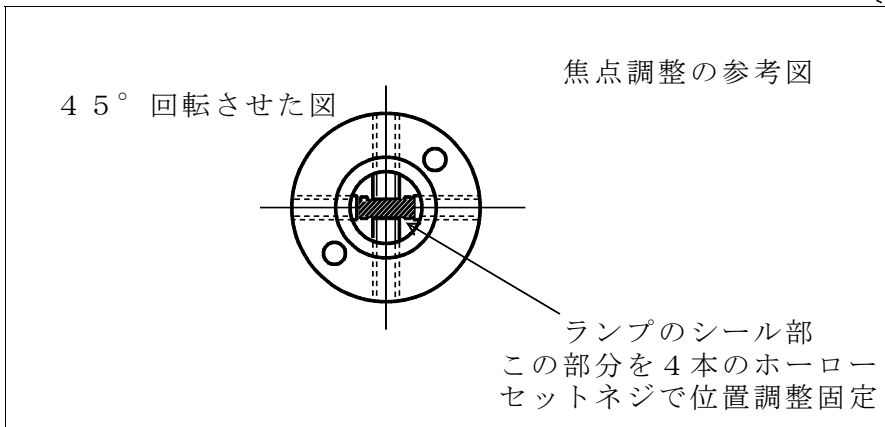
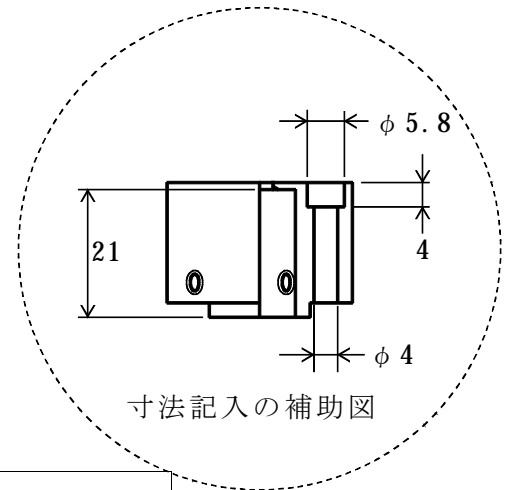
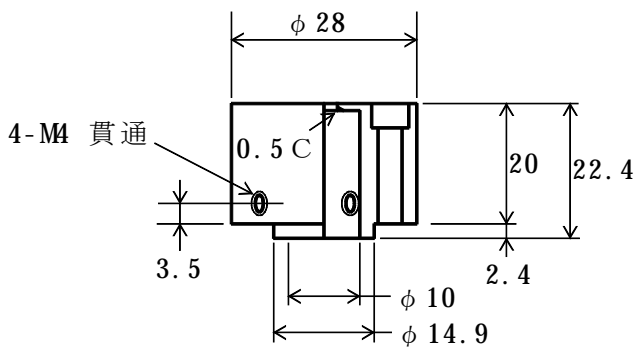
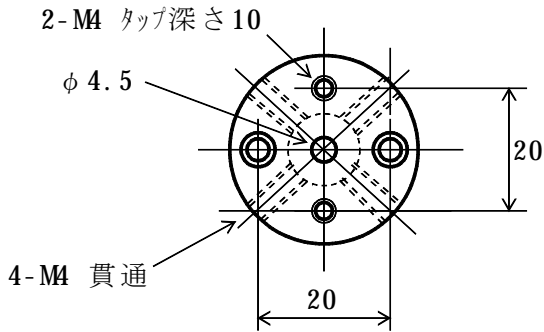

								材質	アルミ合金	
								部品名		
								形式	Base for HSH- $\phi 30$	
								品名	HSH- $\phi 30$ 用ベース	
								FINTECH		
変更日	変更内容				印					
作成 年月日	2004年 05月14日	承認		検図		製図				

※HSH-30（外径 ϕ 30mm）のメッキ済品が入る事。

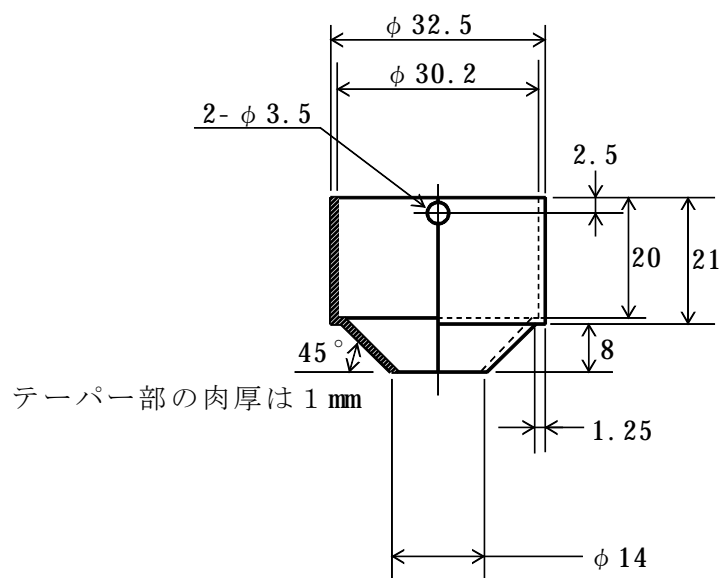

標準形 HSH-30に固定用のネジ穴加工をしたうえで、上記形状のフードを固定します。

								材質 : SUS304~SUS303
								品番
								形式
								Hood for HSH-30
								品名
								HSH- ϕ 30用フード
								F i n t e c h
作成年月日	2002年11月14日	承認		検図		製図		印
変更日		変更内容						印

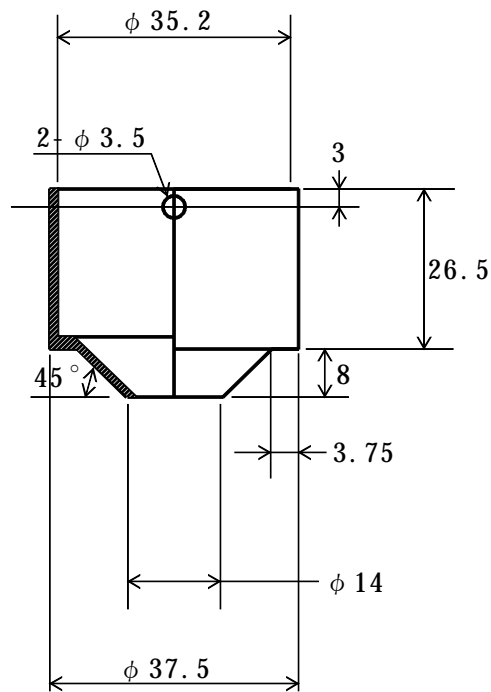

標準形 HSH-φ35 に固定用のネジ穴加工をしたうえで、上記形状のフードを固定します。

								材質 : SUS304~SUS303
								品番
								形式 Hood for HSH-φ35
								品名 HSH-φ35用フード
								F i n t e c h
作成 年月日	2002年 09月21日	承認		検 図		製 図		
変更日	変更内容						印	

